



FLEXON ESTRUCTURAS Y HERRAJES S.A.S.

COD.5751
COD.6593

TORNO - 360°



1. COMPONENTES.

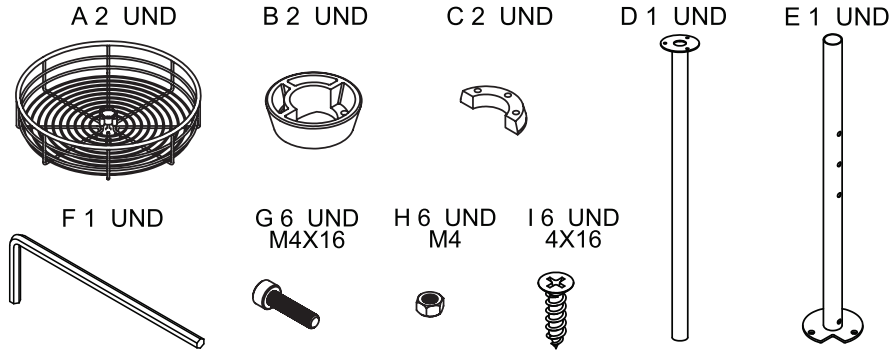

2. DIMENSIONES MINIMAS DEL GABINETE.

AN Ø500 X FO Ø500 X AL H 600 - 900

MEDIDAS

COD.	GABINETE ANCHO NOMINAL	GABINETE ANCHO INTERIOR	PRODUCTO
5751	500	464- 470	Ø 440X(600 - 900)
6593	600	564 - 570	Ø 540X(600 - 900)

NOTA: TABLEROS 15 - 18MM

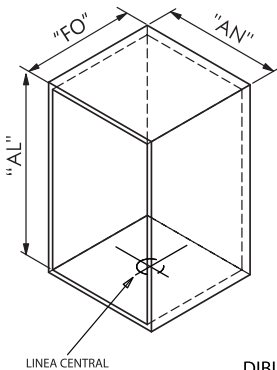

DIBUJO 1

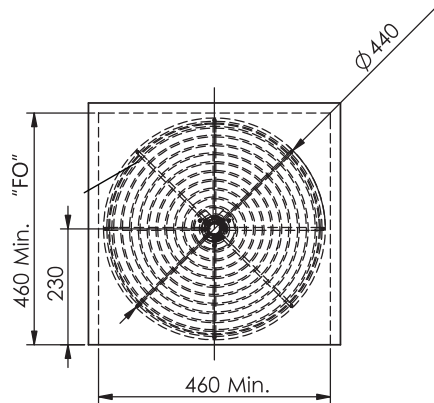

NOTA: DE ACUERDO AL TAMAÑO DEL MODULO PARA CONFIRMAR LA UBICACION DEL TUBO, DIBUJE UNA LINEA CENTRAL EN LA TABLA INFERIOR Y EN LA TABLA SUPERIOR.

MEDIDAS: EN MILIMETROS

HERRAMIENTAS MINIMAS



4. FIJACION EN EL GABINETE.

DIBUJO 3

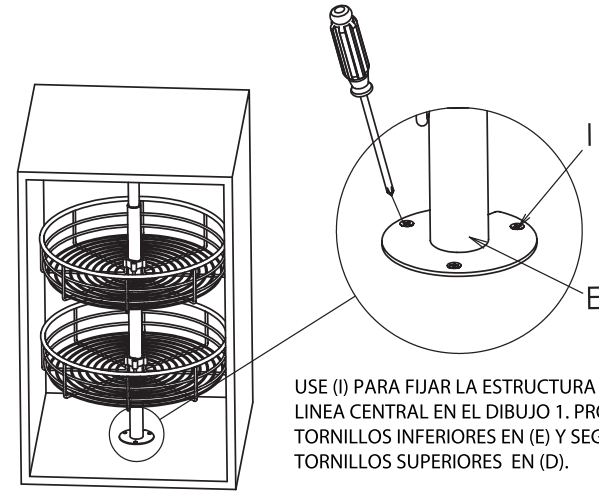

USE (I) PARA FIJAR LA ESTRUCTURA SEGUN LA GUIA DE LA LINEA CENTRAL EN EL DIBUJO 1. PROCEDA A APRETAR LOS TORNILLOS INFERIORES EN (E) Y SEGUIDO DE ESTO FIJE LOS TORNILLOS SUPERIORES EN (D).

3. ENSAMBLAJE DE LOS COMPONENTES A, B, D, E Y I.

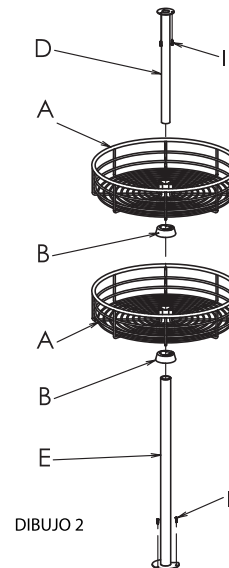

DIBUJO 2

5. INSTALACION DE LAS CANASTAS.

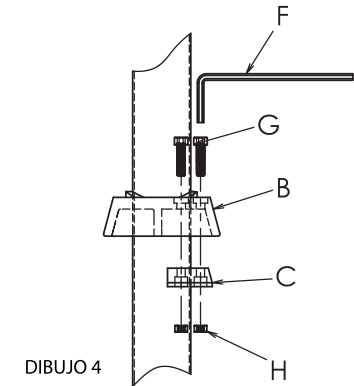

DIBUJO 4

AJUSTES:

AJUSTE (B) A LA ALTURA ADECUADA, DE ACUERDO CON EL DIBUJO 4. PROCEDA A INTRODUCIR (G) EN (B), SITUANDO (C) BAJO (B), SEGUIDO DE ESTO FIJE CON (F) DANDOLE LA PRESION DESEADA SOSTENIENDO (H) BAJO (C), ESTO EVITARA QUE LAS CANASTAS CAIGAN. CON UN SUAVE TACTO VERIFIQUE QUE LA FIJACION ESTE TERMINADA.