

FICHA TÉCNICA COD.4289

Soporte repiso plegable

Medida:

10"

250mm

Material:

Acero

Acabado:

Negro (Pintura electro estática)

Capacidad de carga par:

45Kg máximo

Empaque:

Par

con tornillos

Incluye instrucciones de instalación

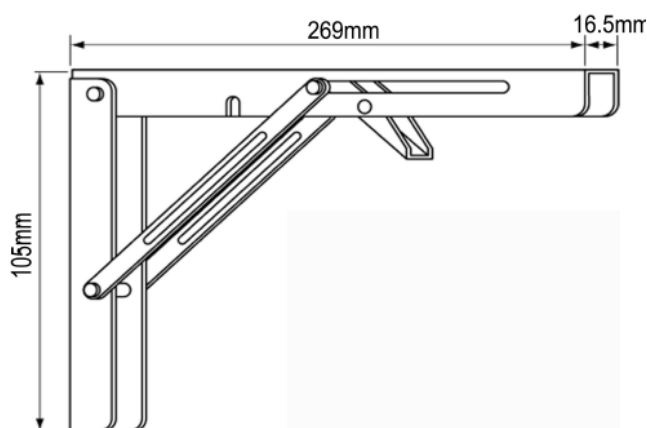
**Garantía:**

1 Año. Sin embargo, esta garantía no cubre daños causados por instalación inadecuada, sobrepeso, mal uso, malas prácticas de aseo y lubricación, abuso, alteración o accidente.

FICHA TÉCNICA COD.3813

Soporte repiso plegable

Medida:

10"

250mm

Material:

Acero

Acabado:

Blanco (Pintura electro estática)

Capacidad de carga par:

45Kg máximo

Empaque:

Par

con tornillos

Incluye instrucciones de instalación

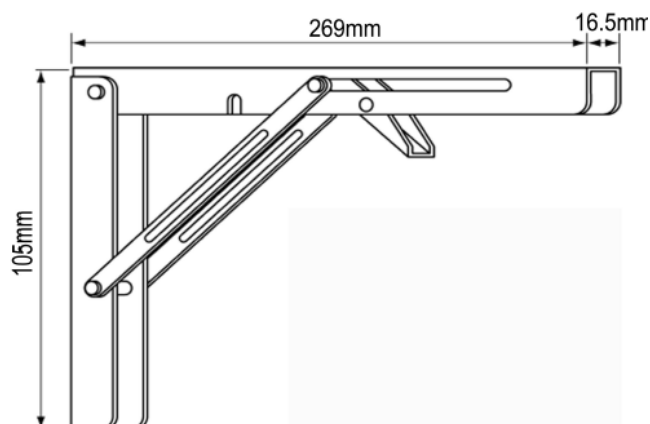
**Garantía:**

1 Año. Sin embargo, esta garantía no cubre daños causados por instalación inadecuada, sobrepeso, mal uso, malas prácticas de aseo y lubricación, abuso, alteración o accidente.

FICHA TÉCNICA COD.6561

Soporte repiso plegable

Medida:

12"

300mm

Material:

Acero

Acabado:

Negro (Pintura electro estática)

Capacidad de carga par:

50Kg máximo

Empaque:

Par

con tornillos

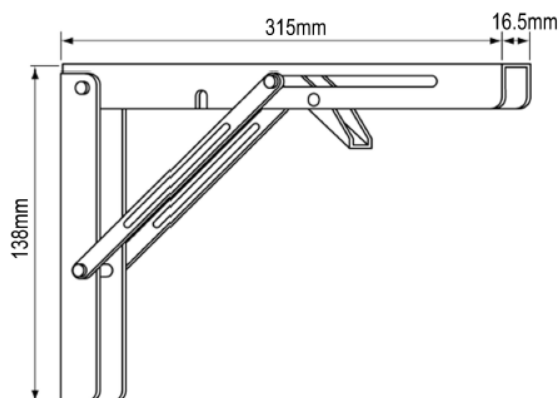
Incluye instrucciones de
instalación**Garantía:**

1 Año. Sin embargo, esta garantía no cubre daños causados por instalación inadecuada, sobrepeso, mal uso, malas prácticas de aseo y lubricación, abuso, alteración o accidente.

FICHA TÉCNICA COD.4100

Soporte repiso plegable

Medida:

12"

300mm

Material:

Acero

Acabado:

Banco (Pintura electro estática)

Capacidad de carga par:

50Kg máximo

Empaque:

Par

con tornillos

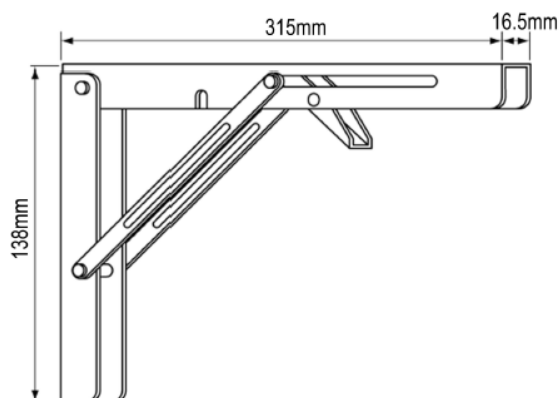
Incluye instrucciones de
instalación**Garantía:**

1 Año. Sin embargo, esta garantía no cubre daños causados por instalación inadecuada, sobrepeso, mal uso, malas prácticas de aseo y lubricación, abuso, alteración o accidente.