

PASO 1 REFERENCIAS DEL MODULO Y NOMENCLATURA DE LAS PARTES

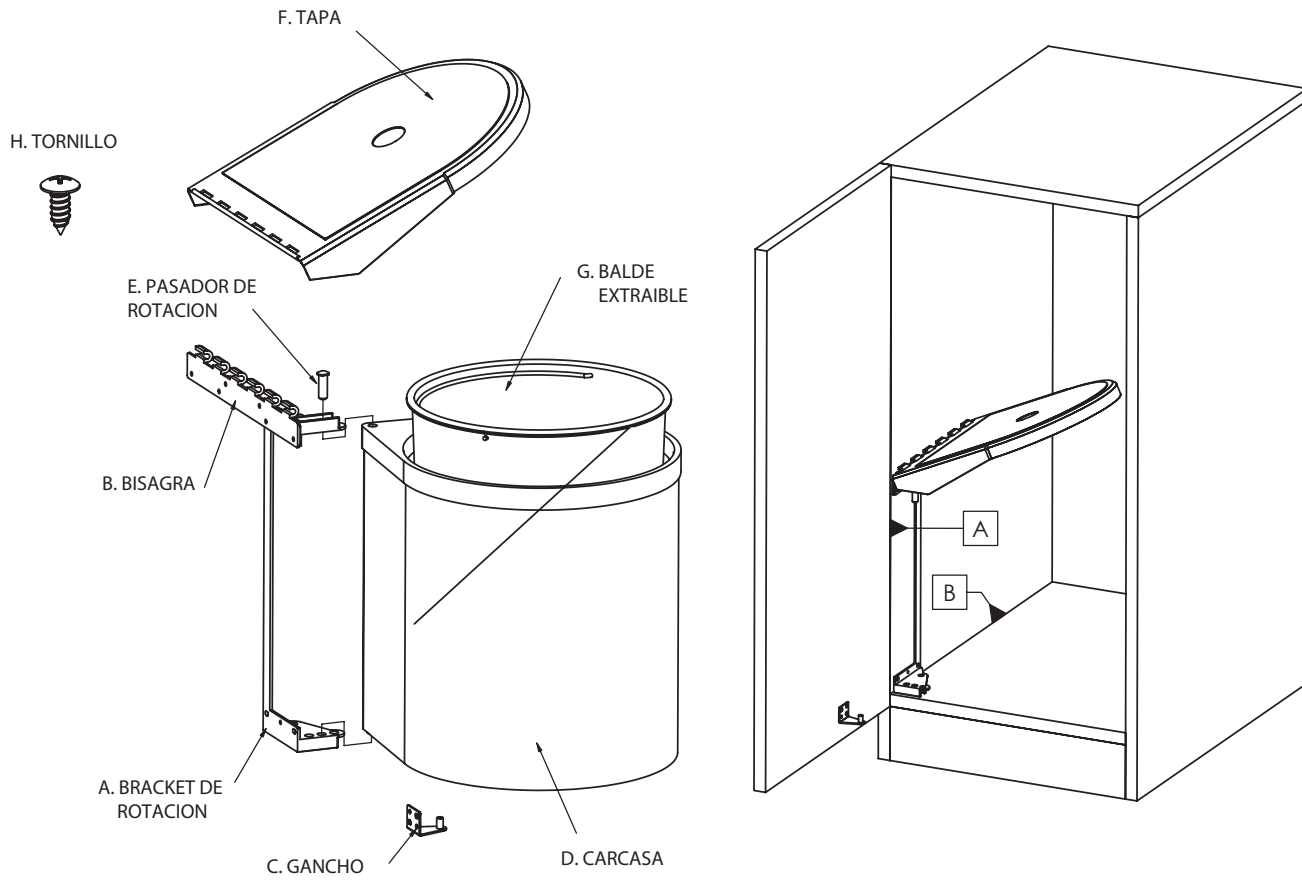

PASO 2: UBICACION DE LA PLANTILLA
ALINEAR (A) CON EL BORDE EXTERIOR DEL GABINETE Y (B) CON EL PISO DEL GABINETE.

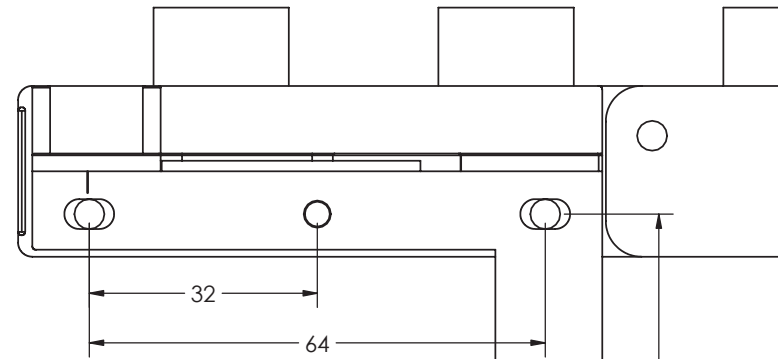

PASO 3: FIJACION DEL BRACKET DE ROTACION Y DEL GANCHO

MARQUE LOS CENTROS DE LAS PERFORACIONES TANTO DEL BRACKET DE ROTACION COMO DEL GANCHO DE ACUERDO CON LA PLANTILLA. RETIRE LA PLANTILLA Y FIJE ESTAS PARTES CON LOS TORNILLOS INCLUIDOS.

PASO 4: INSTALACION DE LA CARCASA Y LA TAPA

INSERTE EL PIVOTE INFERIOR DE LA CARCASA EN LA PARTE INFERIOR DEL BRACKET DE ROTACION. ASEGURESE QUE EL GANCHO ESTA INTRODUCIDO POR DEBAJO DEL BORDE INFERIOR DE LA CARCASA. LUEGO INSERTE EL PASADOR DE ROTACION ATREVES DE LA PARTE SUPERIOR DEL BRACKET DE ROTACION HASTA QUE SE INTRODUZCA EN EL AGUJERO SUPERIOR DE LA CARCASA. INSERTE LA TAPA EN LA BISAGRA.

PASO 5: INSTALACION DEL BALDE EXTRAIBLE

INSERTE EL BALDE EXTRAIBLE EN LA CARCASA.

PARA COMPROBAR QUE EL MECANISMO FUNCIONA CORRECTAMENTE, ABRA Y CIERRE LA PUERTA REPETIDAS VECES.

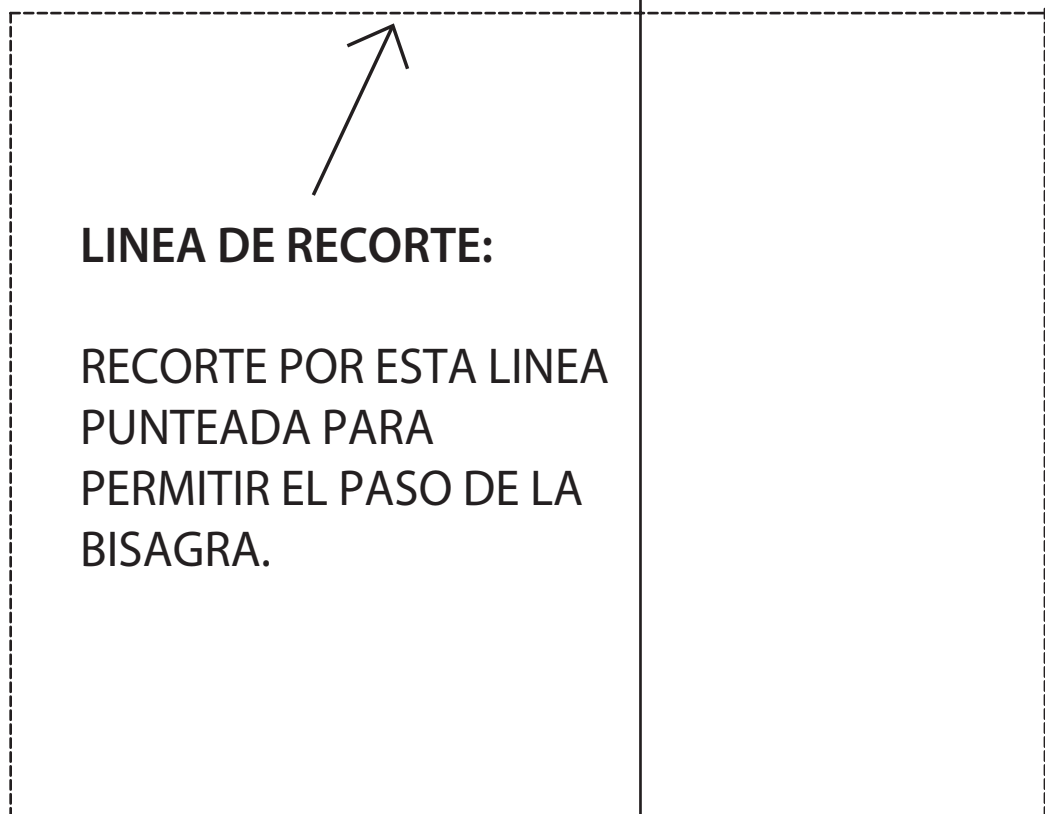

LINEA DE RECORTE:

RECORTE POR ESTA LINEA PUNTEADA PARA PERMITIR EL PASO DE LA BISAGRA.

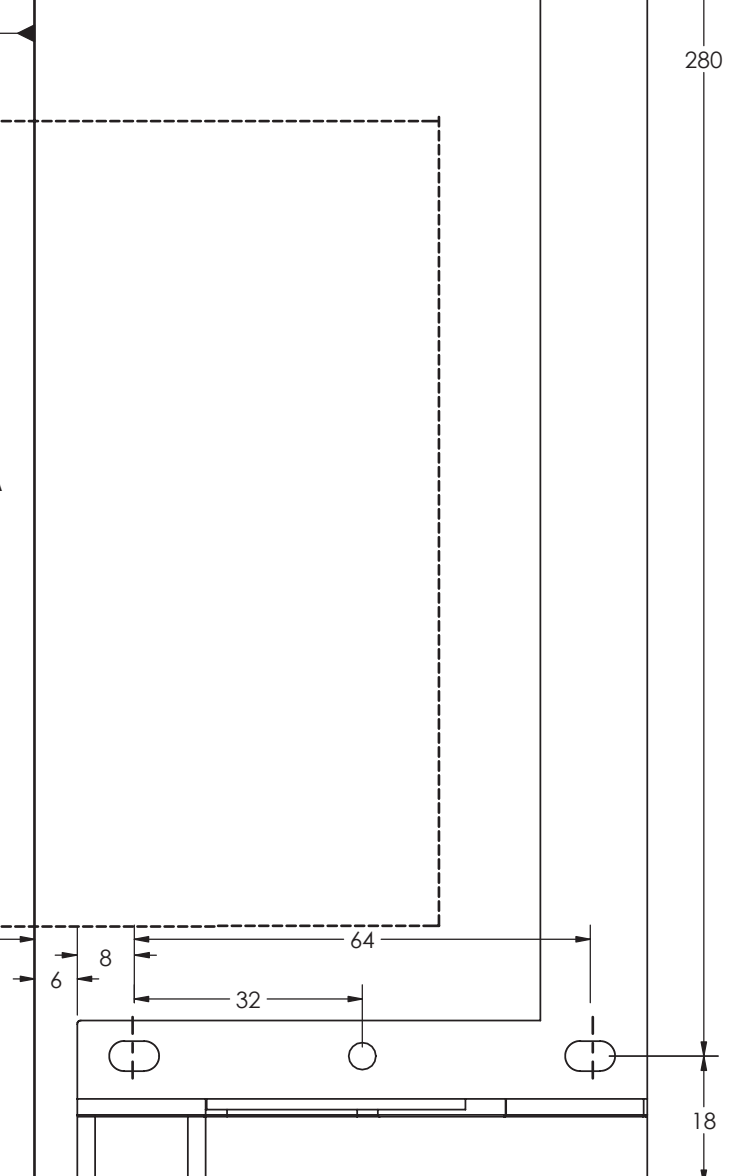
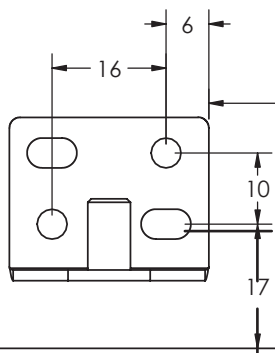

Orientación Derecha

COD.	MEDIDAS INTERNAS				ANCHO NOMINAL EXTERIOR
	UNIDAD DE MEDIDA	AN	FO	AL	
3116	5L	270	265	265	300
3115	8L			320	

PASO 2: UBICACION DE LA PLANTILLA
ALINEAR (A) CON EL BORDE EXTERIOR DEL GABINETE Y (B) CON EL PISO DEL GABINETE.

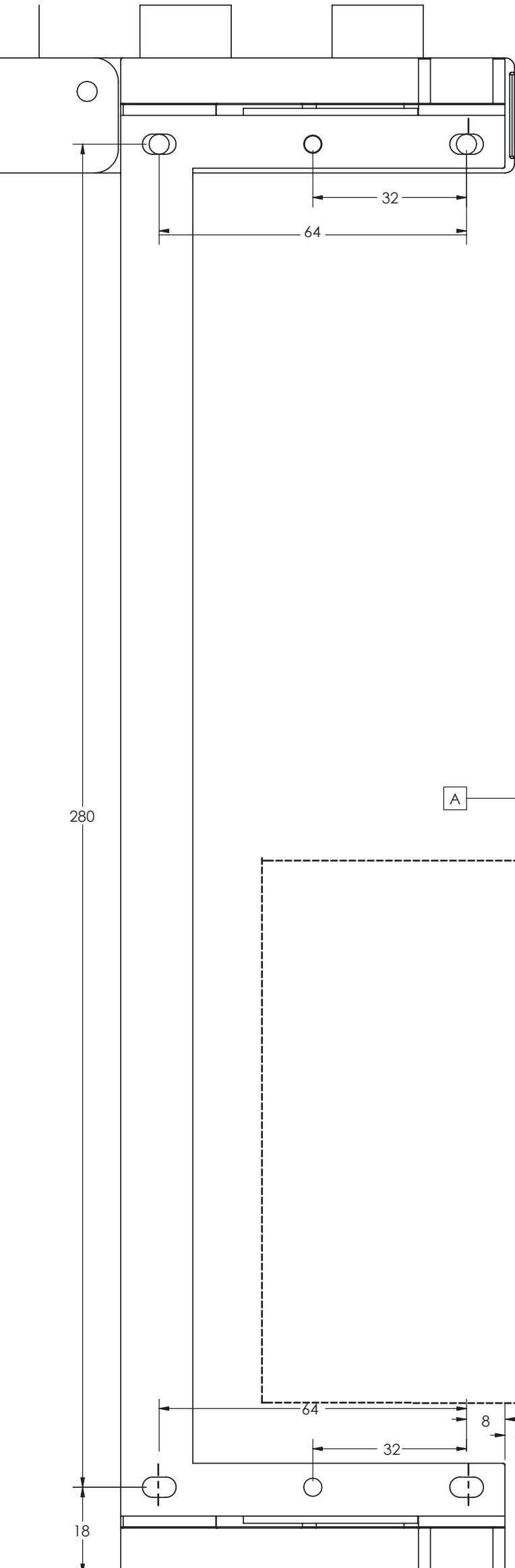

PASO 1 REFERENCIAS DEL MODULO Y NOMENCLATURA DE LAS PARTES

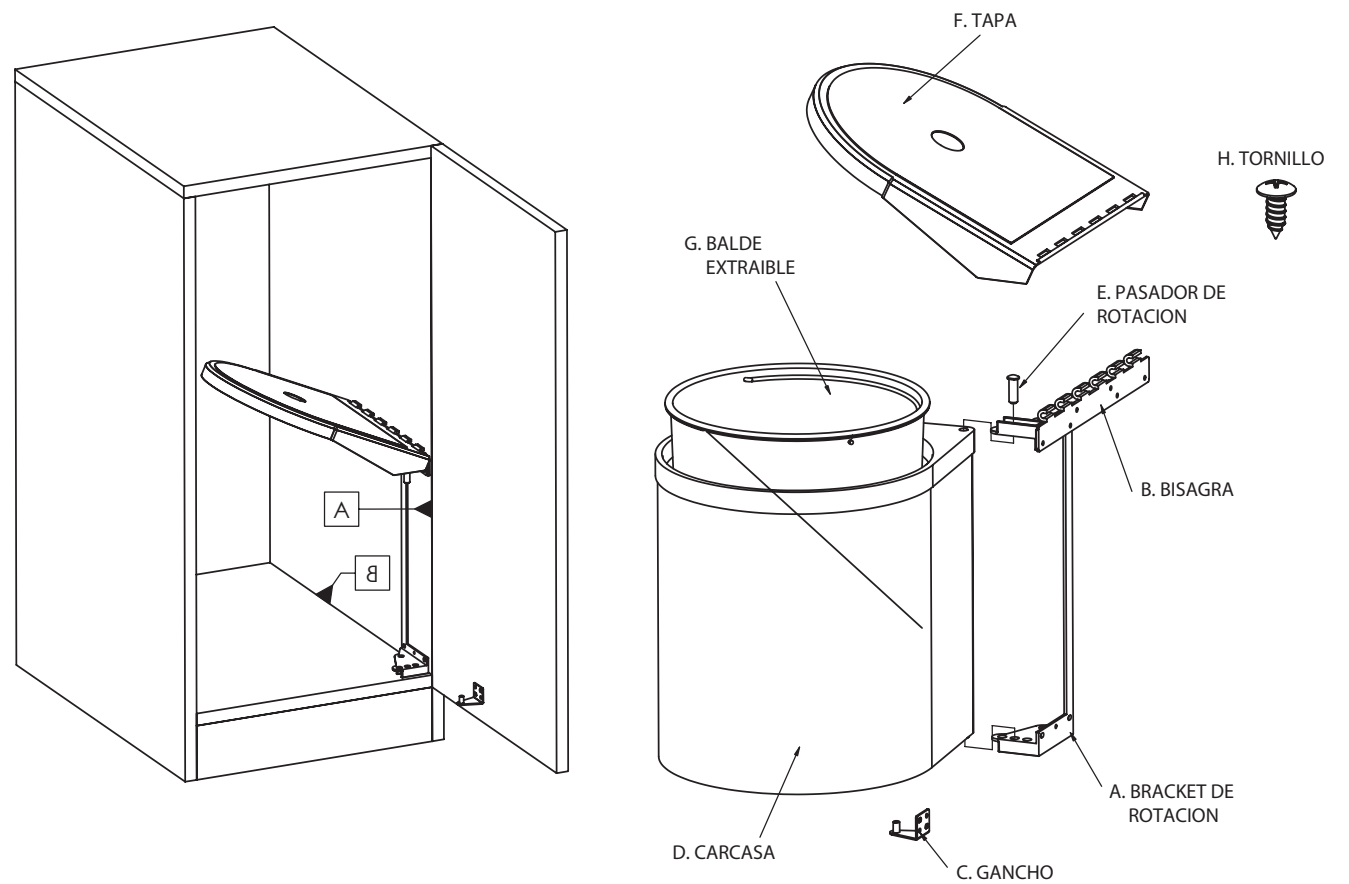

PASO 3: FIJACION DEL BRACKET DE ROTACION Y DEL GANCHO

MARQUE LOS CENTROS DE LAS PERFORACIONES TANTO DEL BRACKET DE ROTACION COMO DEL GANCHO DE ACUERDO CON LA PLANTILLA. RETIRE LA PLANTILLA Y FIJE ESTAS PARTES CON LOS TORNILLOS INCLUIDOS.

PASO 4: INSTALACION DE LA CARCASA Y LA TAPA

INSERTE EL PIVOTE INFERIOR DE LA CARCASA EN LA PARTE INFERIOR DEL BRACKET DE ROTACION. ASEGURESE QUE EL GANCHO ESTA INTRODUCIDO POR DEBAJO DEL BORDE INFERIOR DE LA CARCASA. LUEGO INSERTE EL PASADOR DE ROTACION ATREVES DE LA PARTE SUPERIOR DEL BRACKET DE ROTACION HASTA QUE SE INTRODUZCA EN EL AGUJERO SUPERIOR DE LA CARCASA. INSERTE LA TAPA EN LA BISAGRA.

PASO 5: INSTALACION DEL BALDE EXTRAIBLE

INSERTE EL BALDE EXTRAIBLE EN LA CARCASA.

PARA COMPROBAR QUE EL MECANISMO FUNCIONA CORRECTAMENTE, ABRA Y CIERRE LA PUERTA REPETIDAS VECES.

LINEA DE RECORTE:

RECORTE POR ESTA LINEA PUNTEADA PARA PERMITIR EL PASO DE LA BISAGRA.

